



第四屆澳門全民運動會
羽毛球
女子單打(挑戰組)

1 黃梓桐
2 洪麗盈

09:30

- 1) 比賽日期及地點：2020年10月11日，奧林匹克體育中心羽毛球場；
- 2) 賽事以單淘汰制進行；
- 3) 每場比賽採取1局21分制決定勝負，當其中一方達到11分時交換場地，先取21分者為勝；
- 4) 參加者必須於比賽開始前30分鐘到達奧林匹克體育中心羽毛球場報到。



第四屆澳門全民運動會
羽毛球
女子單打6-12歲



- 1) 比賽日期及地點：2020年10月11日，奧林匹克體育中心羽毛球場；
- 2) 賽事以單淘汰制進行；
- 3) 每場比賽採取1局21分制決定勝負，當其中一方達到11分時交換場地，先取21分者為勝；
- 4) 參加者必須於比賽開始前30分鐘到達奧林匹克體育中心羽毛球場報到。



第四屆澳門全民運動會
羽毛球
女子單打19-39歲

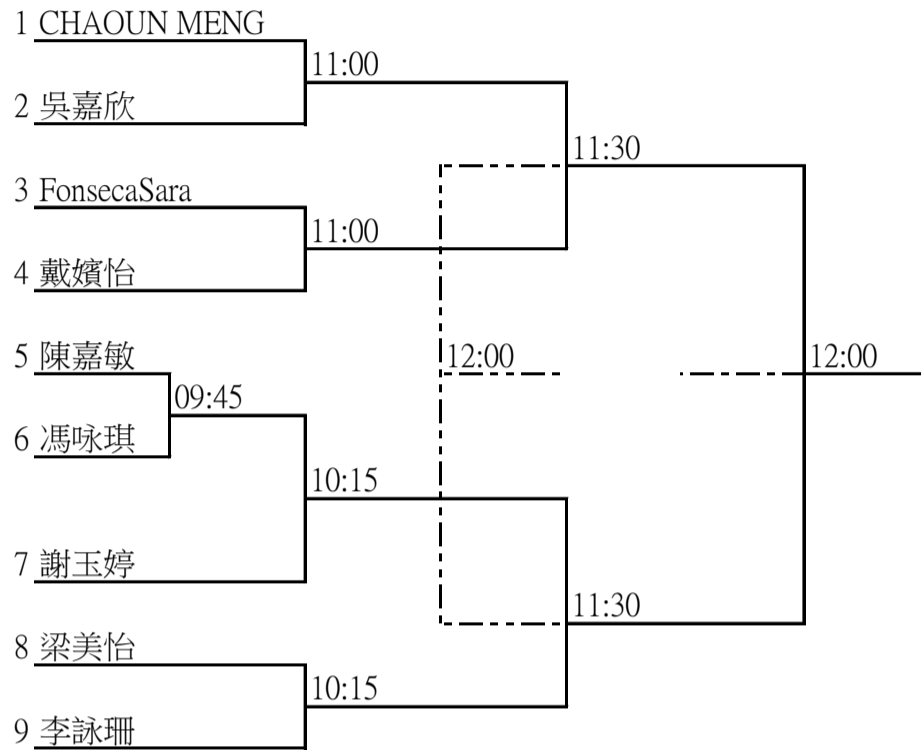

- 1) 比賽日期及地點：2020年10月11日，奧林匹克體育中心羽毛球場；
- 2) 賽事以單淘汰制進行；
- 3) 每場比賽採取1局21分制決定勝負，當其中一方達到11分時交換場地，先取21分者為勝；
- 4) 參加者必須於比賽開始前30分鐘到達奧林匹克體育中心羽毛球場報到。



第四澳門全民運動會
羽毛球
女子單打40歲以上

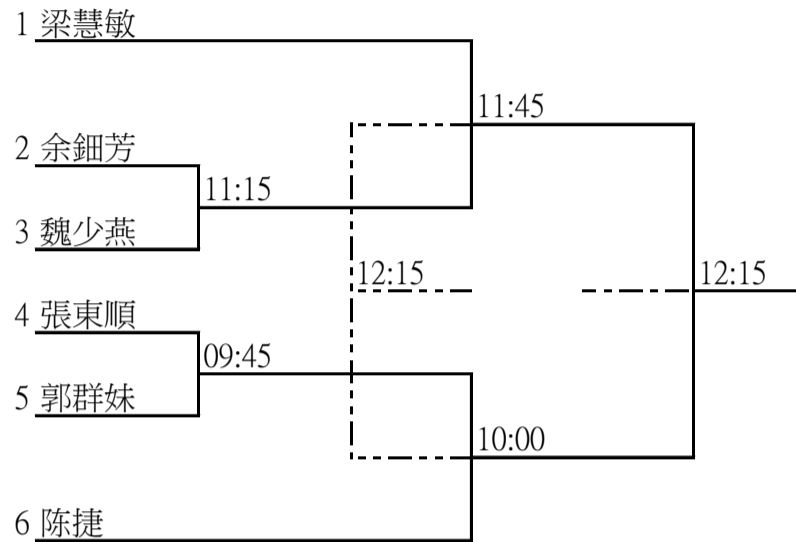

- 1) 比賽日期及地點：2020年10月11日，奧林匹克體育中心羽毛球場；
- 2) 賽事以單淘汰制進行；
- 3) 每場比賽採取1局21分制決定勝負，當其中一方達到11分時交換場地，先取21分者為勝；
- 4) 參加者必須於比賽開始前30分鐘到達奧林匹克體育中心羽毛球場報到。



第四屆澳門全民運動會
羽毛球
男子單打(挑戰組)

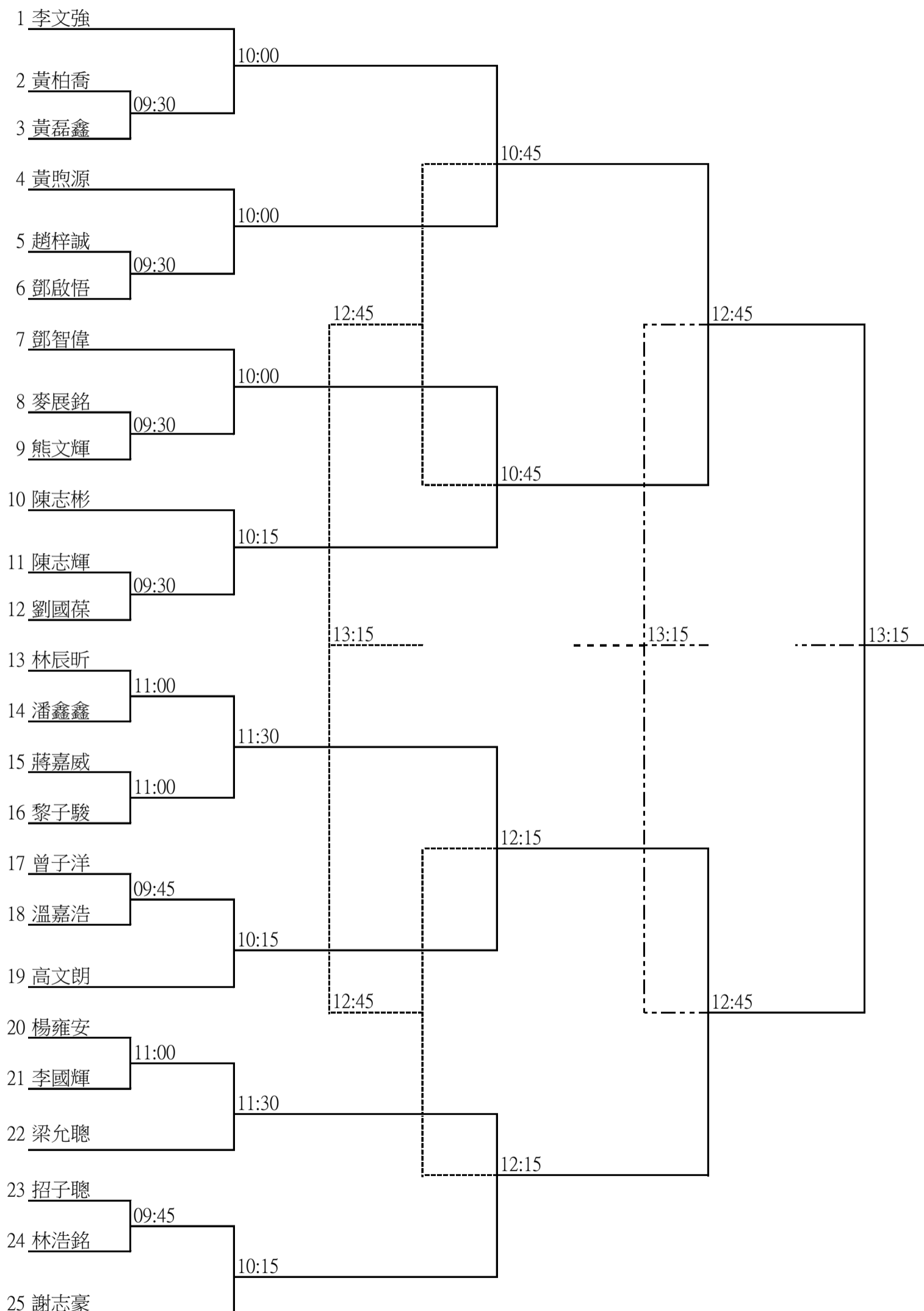

- 1) 比賽日期及地點：2020年10月11日，奧林匹克體育中心羽毛球場；
- 2) 賽事以單淘汰制進行；
- 3) 每場比賽採取1局21分制決定勝負，當其中一方達到11分時交換場地，先取21分者為勝；
- 4) 參加者必須於比賽開始前30分鐘到達奧林匹克體育中心羽毛球場報到。



第四屆澳門全民運動會
羽毛球
男子單打6-12歲

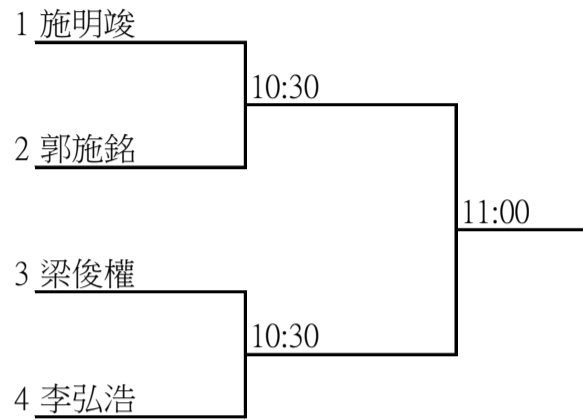

- 1) 比賽日期及地點：2020年10月11日，奧林匹克體育中心羽毛球場；
- 2) 賽事以單淘汰制進行；
- 3) 每場比賽採取1局21分制決定勝負，當其中一方達到11分時交換場地，先取21分者為勝；
- 4) 參加者必須於比賽開始前30分鐘到達奧林匹克體育中心羽毛球場報到。



第四屆澳門全民運動會
羽毛球
男子單打13-18歲

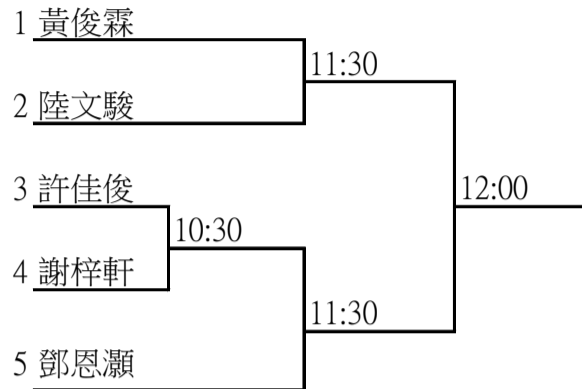

- 1) 比賽日期及地點：2020年10月11日，奧林匹克體育中心羽毛球場；
- 2) 賽事以單淘汰制進行；
- 3) 每場比賽採取1局21分制決定勝負，當其中一方達到11分時交換場地，先取21分者為勝；
- 4) 參加者必須於比賽開始前30分鐘到達奧林匹克體育中心羽毛球場報到。



第四屆澳門全民運動會
羽毛球
男子單打19-39歲

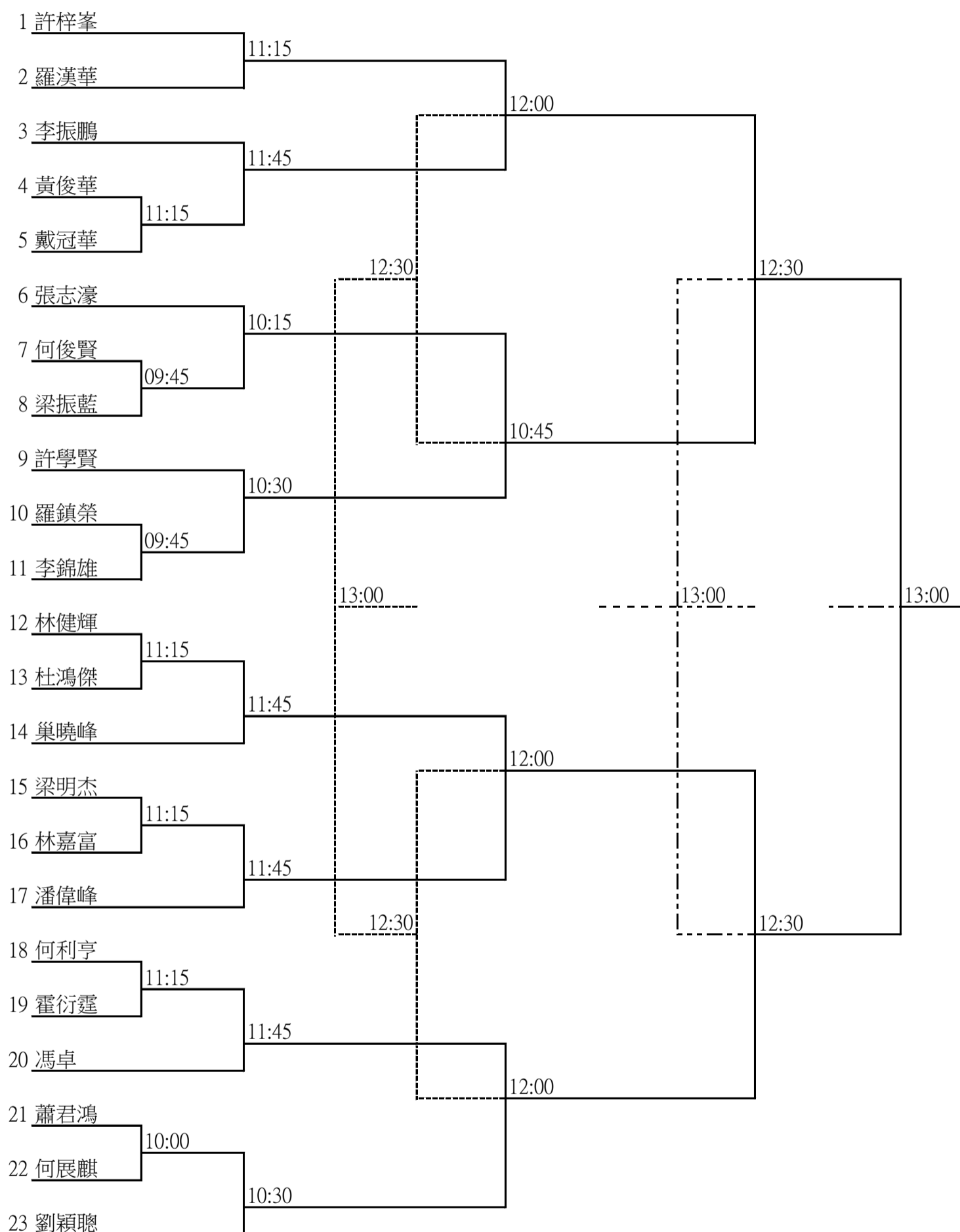

- 1) 比賽日期及地點：2020年10月11日，奧林匹克體育中心羽毛球場；
- 2) 賽事以單淘汰制進行；
- 3) 每場比賽採取1局21分制決定勝負，當其中一方達到11分時交換場地，先取21分者為勝；
- 4) 參加者必須於比賽開始前30分鐘到達奧林匹克體育中心羽毛球場報到。



第四屆澳門全民運動會

羽毛球

男子單打40歲以上

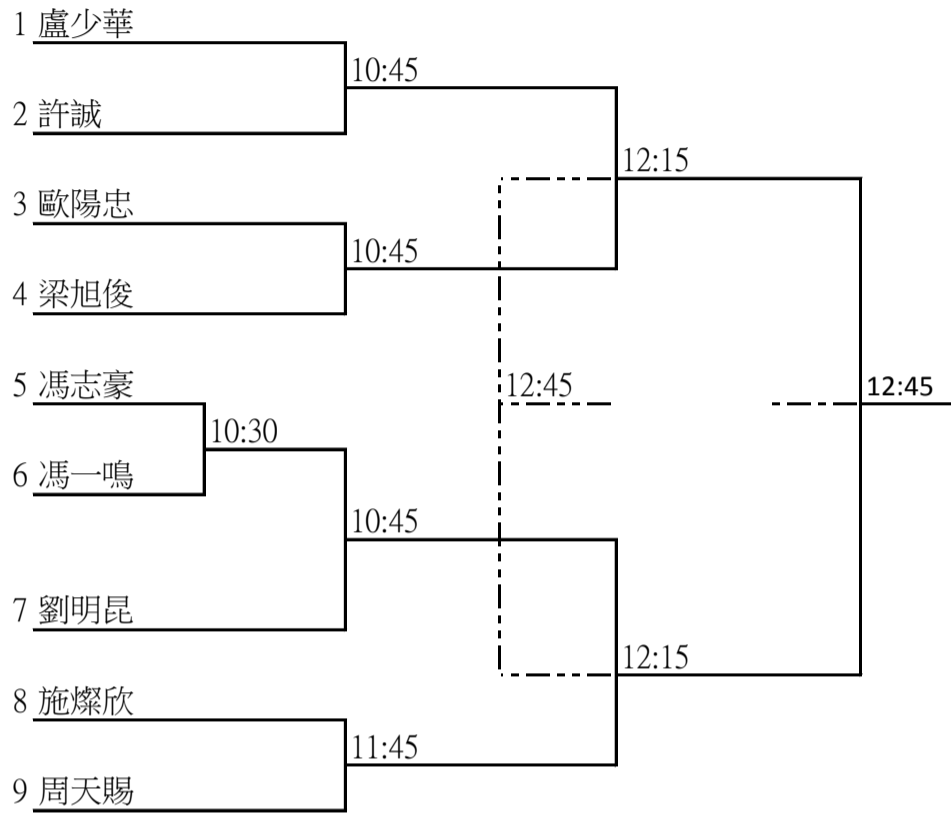

- 1) 比賽日期及地點：2020年10月11日，奧林匹克體育中心羽毛球場；
- 2) 賽事以單淘汰制進行；
- 3) 每場比賽採取1局21分制決定勝負，當其中一方達到11分時交換場地，先取21分者為勝；
- 4) 參加者必須於比賽開始前30分鐘到達奧林匹克體育中心羽毛球場報到。



第四屆澳門全民運動會
羽毛球
家庭親子

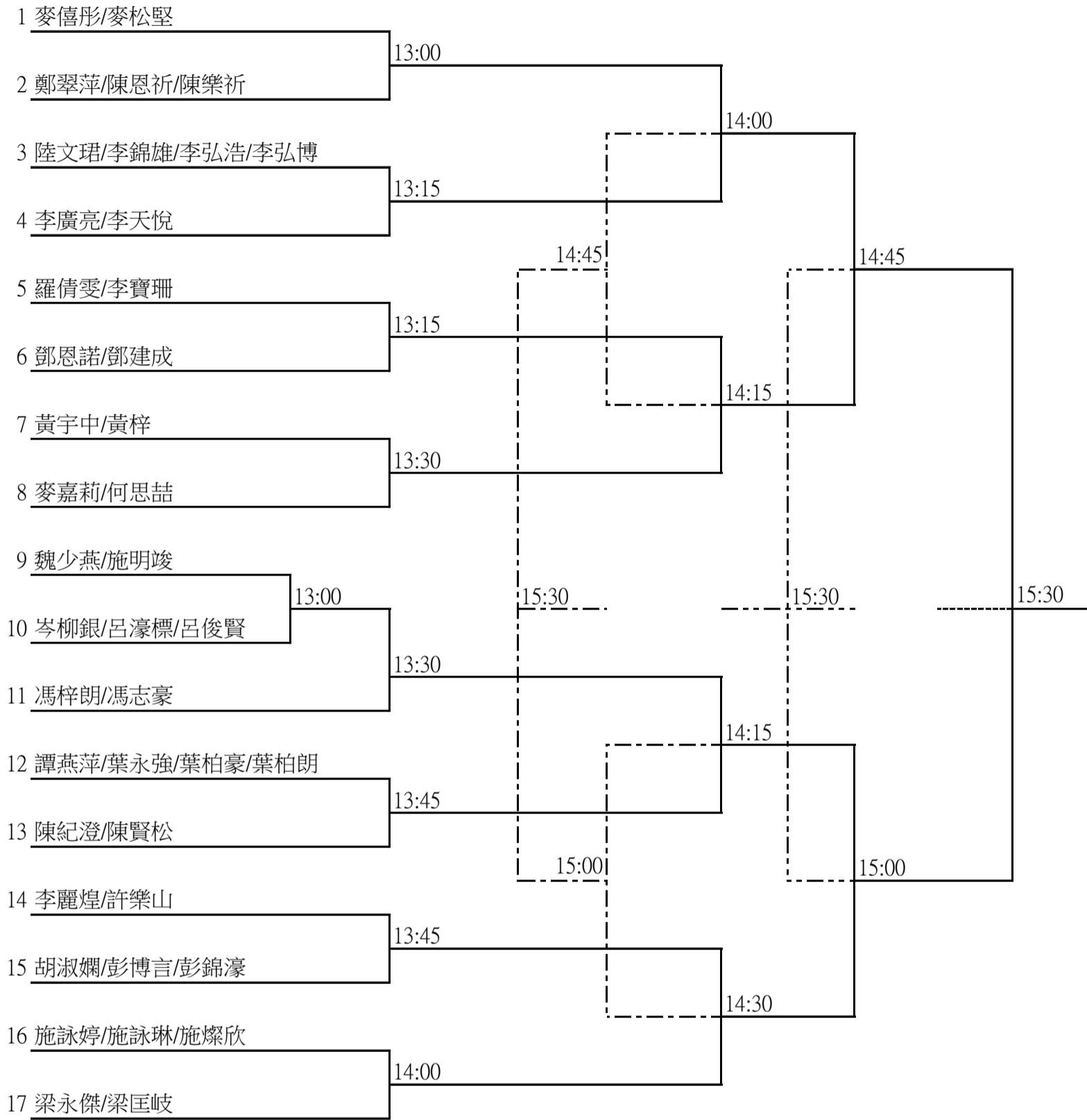

- 1) 比賽日期及地點：2020年10月11日，奧林匹克體育中心羽毛球場；
- 2) 賽事以單淘汰制進行；
- 3) 每場比賽採取1局21分制決定勝負，當其中一方達到11分時交換場地，先取21分者為勝；
- 4) 參加者必須於比賽開始前30分鐘到達奧林匹克體育中心羽毛球場報到。



第四屆澳門全民運動會
羽毛球
女子雙打(挑戰組)



- 1) 比賽日期及地點：2020年10月11日，奧林匹克體育中心羽毛球場；
- 2) 賽事以單淘汰制進行；
- 3) 每場比賽採取1局21分制決定勝負，當其中一方達到11分時交換場地，先取21分者為勝；
- 4) 參加者必須於比賽開始前30分鐘到達奧林匹克體育中心羽毛球場報到。



第四屆澳門全民運動會
羽毛球
女子雙打19-39歲



- 1) 比賽日期及地點：2020年10月11日，奧林匹克體育中心羽毛球場；
- 2) 賽事以單淘汰制進行；
- 3) 每場比賽採取1局21分制決定勝負，當其中一方達到11分時交換場地，先取21分者為勝；
- 4) 參加者必須於比賽開始前30分鐘到達奧林匹克體育中心羽毛球場報到。



第四屆澳門全民運動會
羽毛球
男子雙打(挑戰組)

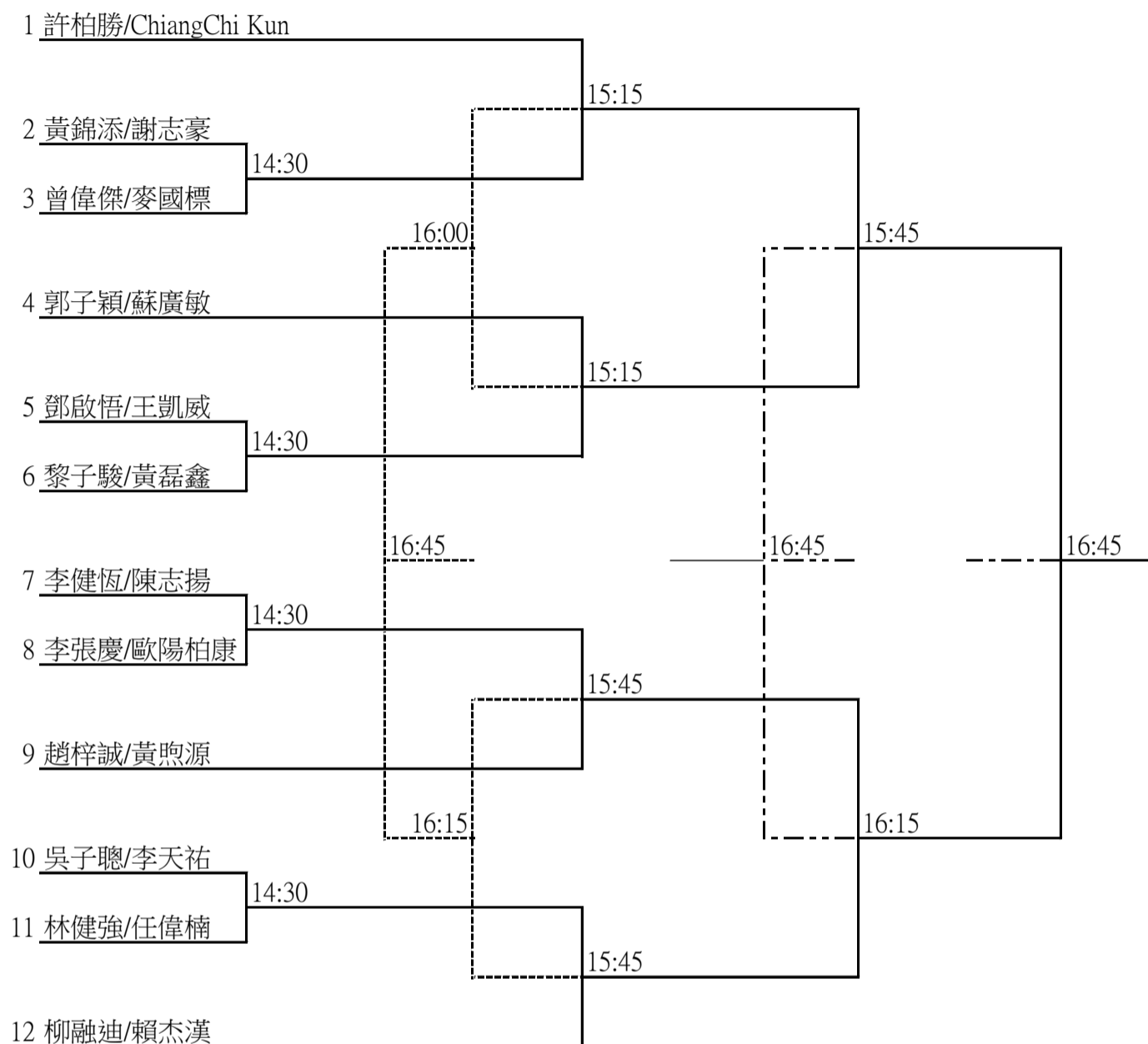

- 1) 比賽日期及地點：2020年10月11日，奧林匹克體育中心羽毛球場；
- 2) 賽事以單淘汰制進行；
- 3) 每場比賽採取1局21分制決定勝負，當其中一方達到11分時交換場地，先取21分者為勝；
- 4) 參加者必須於比賽開始前30分鐘到達奧林匹克體育中心羽毛球場報到。



第四屆澳門全民運動會
羽毛球
男子雙打13-18歲

1 林海鎊/李錦輝	14:15
2 霍文熙/梁永康	

- 1) 比賽日期及地點：2020年10月11日，奧林匹克體育中心羽毛球場；
- 2) 賽事以單淘汰制進行；
- 3) 每場比賽採取1局21分制決定勝負，當其中一方達到11分時交換場地，先取21分者為勝；
- 4) 參加者必須於比賽開始前30分鐘到達奧林匹克體育中心羽毛球場報到。



第四屆澳門全民運動會
羽毛球
男子雙打19-39歲

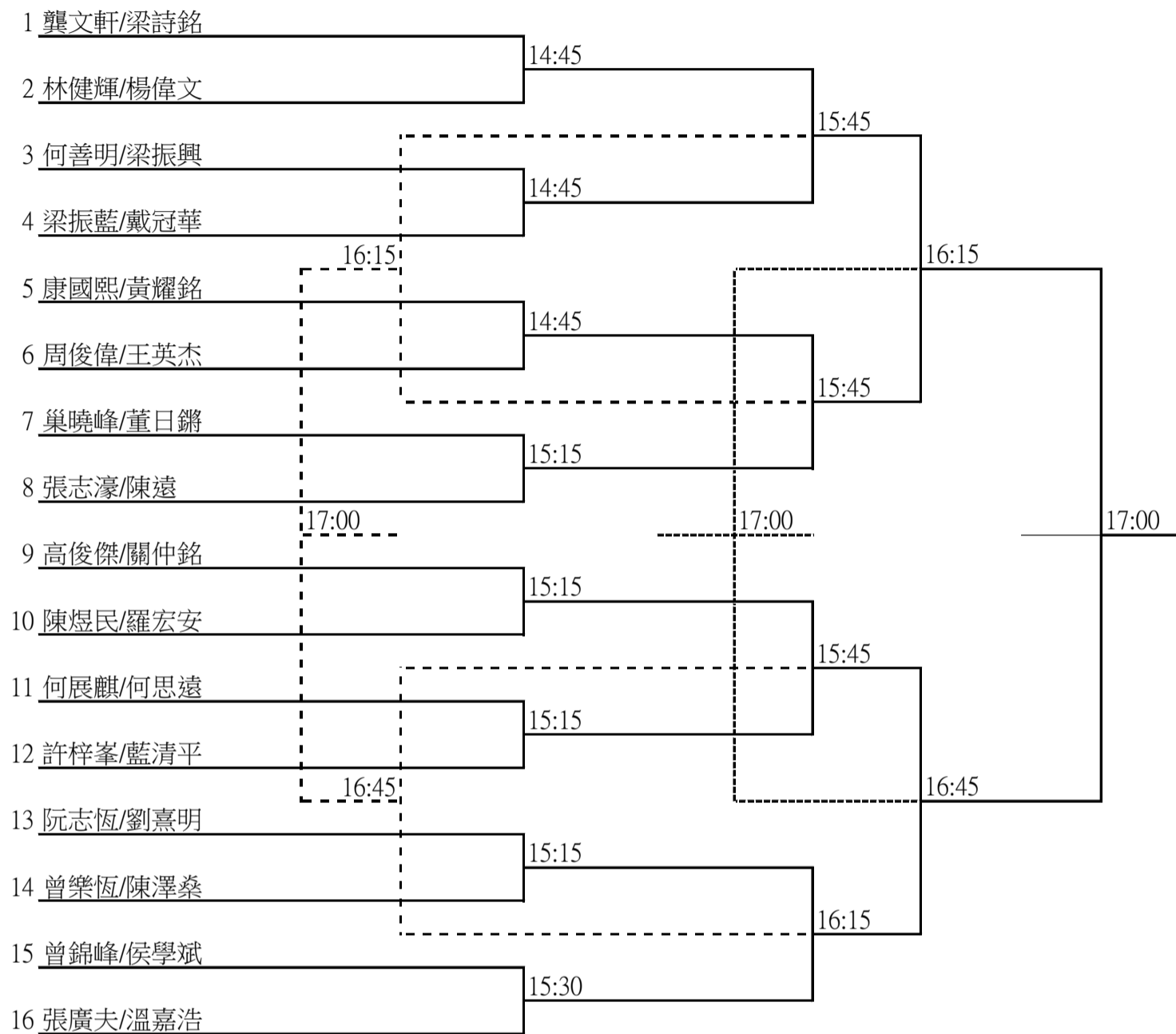

- 1) 比賽日期及地點：2020年10月11日，奧林匹克體育中心羽毛球場；
- 2) 賽事以單淘汰制進行；
- 3) 每場比賽採取1局21分制決定勝負，當其中一方達到11分時交換場地，先取21分者為勝；
- 4) 參加者必須於比賽開始前30分鐘到達奧林匹克體育中心羽毛球場報到。



第四屆澳門全民運動會
羽毛球
男子雙打40歲以上

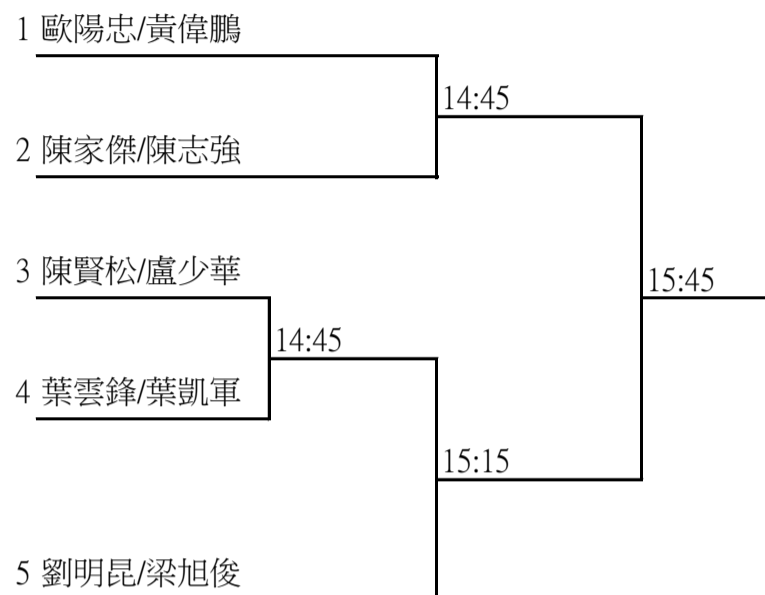

- 1) 比賽日期及地點：2020年10月11日，奧林匹克體育中心羽毛球場；
- 2) 賽事以單淘汰制進行；
- 3) 每場比賽採取1局21分制決定勝負，當其中一方達到11分時交換場地，先取21分者為勝；
- 4) 參加者必須於比賽開始前30分鐘到達奧林匹克體育中心羽毛球場報到。



第四澳門全民運動會
羽毛球
混合雙打(挑戰組)

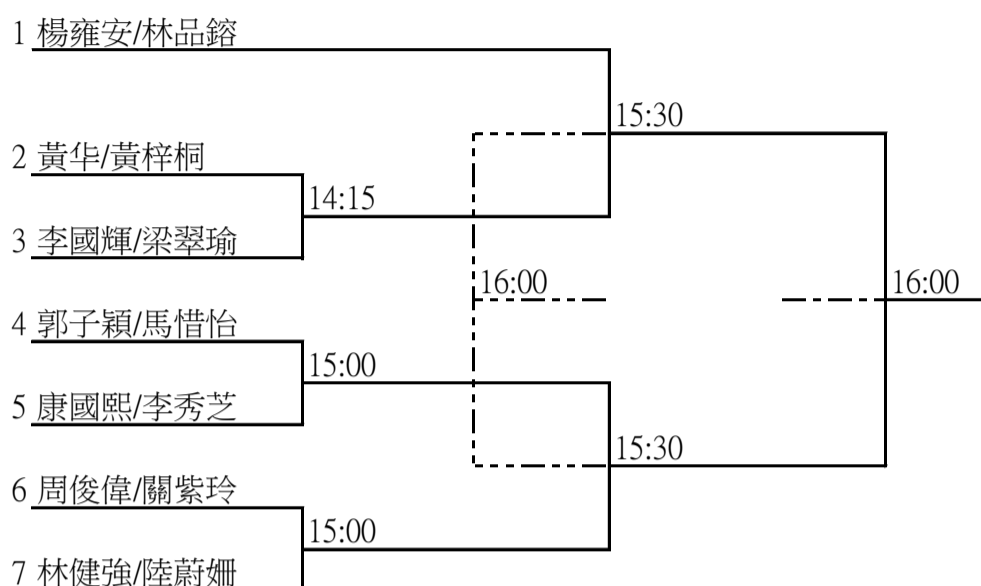

- 1) 比賽日期及地點：2020年10月11日，奧林匹克體育中心羽毛球場；
- 2) 賽事以單淘汰制進行；
- 3) 每場比賽採取1局21分制決定勝負，當其中一方達到11分時交換場地，先取21分者為勝；
- 4) 參加者必須於比賽開始前30分鐘到達奧林匹克體育中心羽毛球場報到。



第四屆澳門全民運動會
羽毛球
混合雙打19-39歲

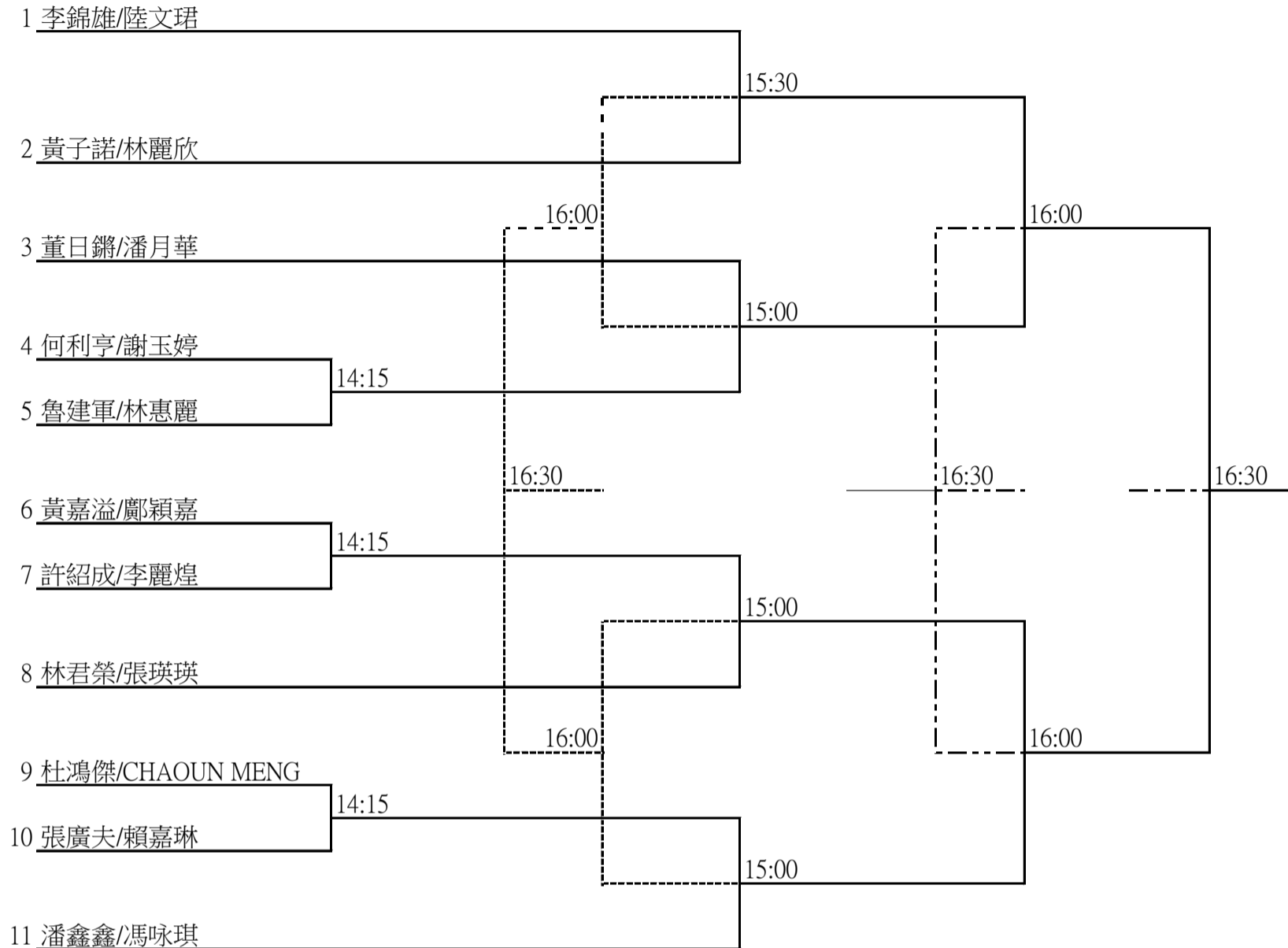

- 1) 比賽日期及地點：2020年10月11日，奧林匹克體育中心羽毛球場；
- 2) 賽事以單淘汰制進行；
- 3) 每場比賽採取1局21分制決定勝負，當其中一方達到11分時交換場地，先取21分者為勝；
- 4) 參加者必須於比賽開始前30分鐘到達奧林匹克體育中心羽毛球場報到。



第四屆澳門全民運動會
羽毛球
混合雙打40歲以上

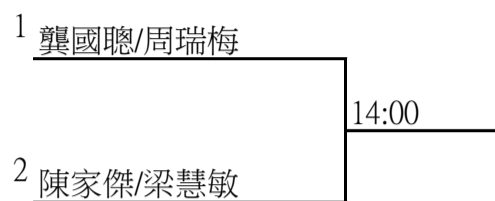

- 1) 比賽日期及地點：2020年10月11日，奧林匹克體育中心羽毛球場；
- 2) 賽事以單淘汰制進行；
- 3) 每場比賽採取1局21分制決定勝負，當其中一方達到11分時交換場地，先取21分者為勝；
- 4) 參加者必須於比賽開始前30分鐘到達奧林匹克體育中心羽毛球場報到。